

Sparex
Your 1st choice



Schleppertrenner Gebrauchsanleitung

Inhalt

Abschnitt 1 Einführung

1.0 Schleppertrenner 1

Abschnitt II Sicherheitsrichtlinien

2.0 Warnhinweise 1

2.1 Verständnis der Warnhinweise 1

2.2 Generelle Sicherheitshinweise 2

Abschnitt III Produktüberblick und Spezifikation

3.0 Produktüberblick 2

3.1 Spezifikation 2

Abschnitt IV Montage

4.0 Gleitschienen Montage 3

4.1 Stützbock Montage 3

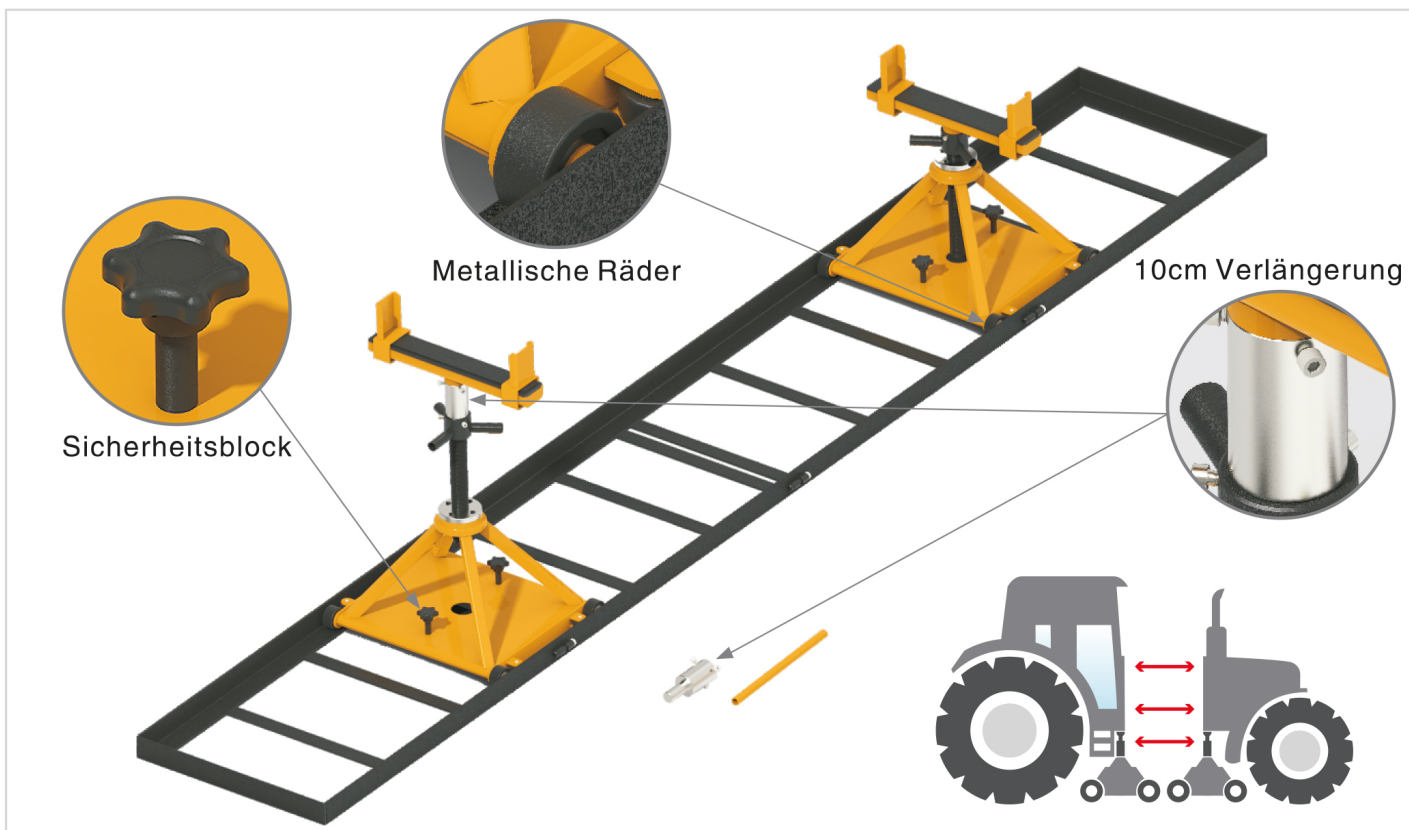

Abschnitt I Einführung

1.0 Schleppertrenner

Ein Schlepper teilt sich hauptsächlich in zwei Teilen, das vordere Ende mit dem Motor und der Vorderachse und den hinteren Abschnitt mit der Kabine und dem Getriebe. Der Schleppertrenner wird dazu eingesetzt den Schlepper ohne große Kraftanstrengung, effizient und sicher während Wartungsarbeiten, Reparatur oder Inspektion in zwei Teile zu trennen. Der Schleppertrenner besteht aus zwei Wagenhebern mit Gleitschienen, die es ermöglichen, dass sich beide Wagenheber unabhängig voneinander auf der Schiene bewegen. Es gibt zwei seitliche Verriegelungsplatten an den Wagenhebern, um diese am Schlepper sicher zu positionieren.

Durch das Drehen der Einstellschraube mit dem Stützgriff kann die Höhe zwischen 500 -740 mm angepasst werden.

Bei Nutzung der 10cm Erweiterung kann die Höhe zwischen 600 - 840 mm angepasst werden

Eigenschaften

- 4 Meter Gleitschiene für die Bewegung des Wagengestells
- 2 Wagenheber und Stützfixierungen
- 1 Stützgriff für die Anpassung der Höhe
- 2 Höhenverlängerungen ermöglichen eine Höhenverstellung um bis zu 10 cm

Abschnitt 2 Sicherheitshinweise

Warnhinweise

Dem Anwender müssen die Warnungen über dieses Produkt vollständig bewusst sein. Es wird die Wichtigkeit der Warnhinweise und der zu treffenden Vorsichtsmaßnahmen herausgestellt

- GEFAHR:** Sie müssen den Anwender auf Situationen hinweisen, welche seine oder die Sicherheit anderer Personen gefährden könnte.
- VORSICHT:** Weisen Sie den Anwender auf Situationen hin, welche die Leistung des Schleppertrenners beeinflussen können
- WICHTIG:** Weisen Sie den Anwender auf die Wichtigkeit von Teamarbeit in Zusammenhang mit dem Schleppertrenner hin

Es ist wichtig alle Sicherheitsrichtlinien und Warnhinweise zu befolgen, welche deutlich auf dem Produkt zu sehen sind. Falls Sie eine Aktualisierung der Warnhinweise benötigen, kontaktieren Sie bitte den Hersteller

DER HERSTELLER IST NICHT VERANTWORTLICH FÜR JEDLICHE KONSEQUENZEN ODER FOLGEN AUF GRUND VON NICHTBEACHTUNG DER WARNHINWEISE ODER UNSACHGEMÄSSEM GEBRAUCH.

2.1 Verstehen der Warnhinweise

Vor Nutzung des Produktes sind folgende Hinweise zu verstehen und zu beachten:

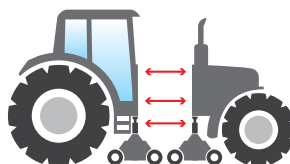
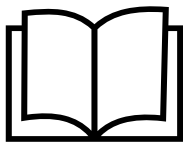

Vor der Anwendung

1. Lesen Sie die Bedienungsanleitung sorgfältig vor Verwendung des Schleppertrenners.

Während der Anwendung

2. Der Anwender muss sicherstellen, dass auf den Wagenhebern die Belastung von 10T je Wagenheber nicht überschritten wird. Ein einzelner Wagenheber darf ebenfalls nicht überladen werden

3. Benutzen Sie immer

- Sicherheitssperren unten an den Wagenhebern um unsachgemäße Bewegungen zu vermeiden

2.2 Generelle Sicherheitshinweise

Während der Benutzung des Produktes sind folgende Sicherheitsaspekte zu beachten:

- Der Anwender muss Erfahrung in der Nutzung der Gerätschaften vorweisen und die Bedienungsanleitung sorgfältig lesen
- Benutzen Sie dieses Produkt nicht für Traktoren über 20 Tonnen
- Belasten Sie jeden einzelnen Wagenheber nicht mit mehr als 10 Tonnen
- Beachten Sie, dass eine Überladung eines Wagenhebers durch eine Ungleichverteilung des Schleppergewichts ebenfalls nicht zulässig ist
- Der Schleppertrenner darf ausschließlich auf sauberem Untergrund verwendet werden
- Der Schleppertrenner darf nicht ohne Sicherheitsverriegelungsplatten (5) benutzt werden. Positionieren Sie die Wagenheber unter dem Traktor und fixieren Sie die Verriegelungsplatten.

Abschnitt III Produktüberblick & Spezifikation

3.0 Produktüberblick

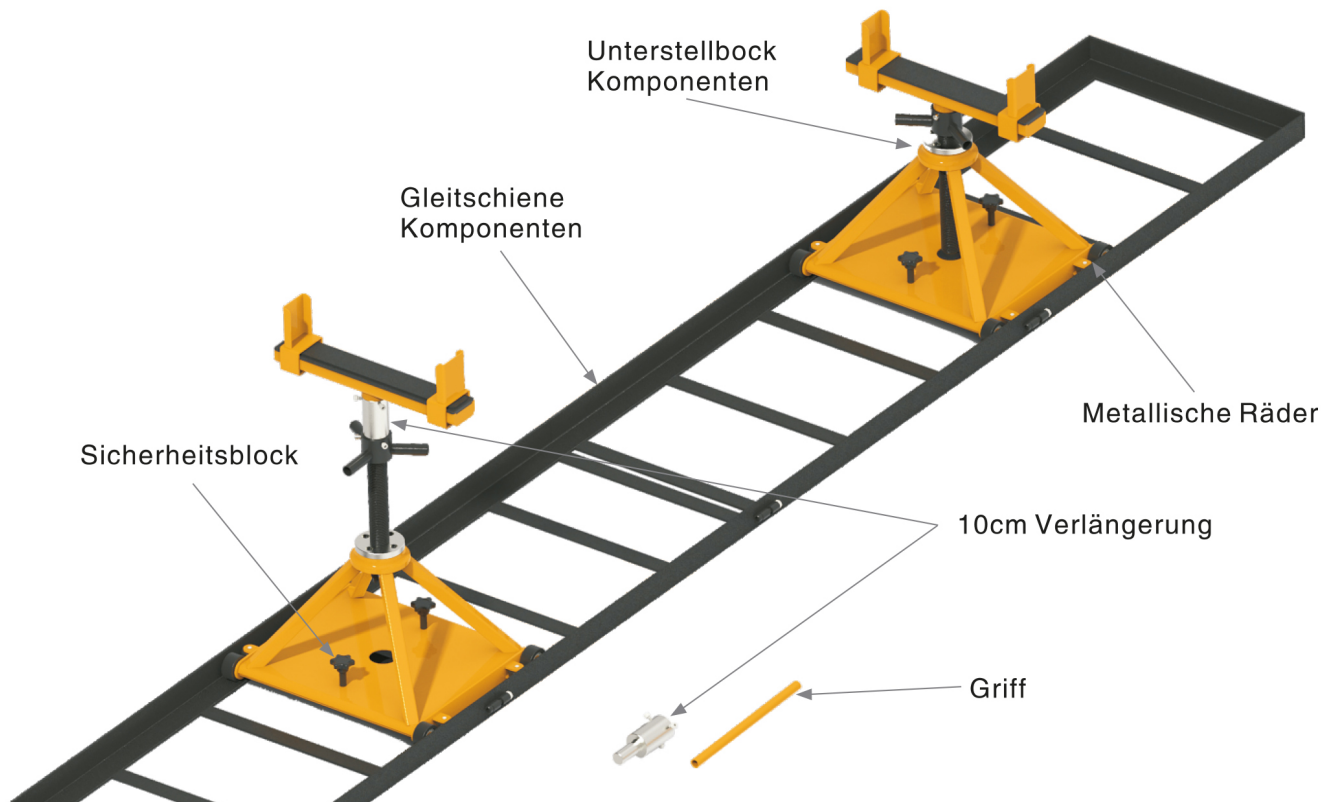

3.1 Spezifikation

- G.W.: 155 Kg; N.W.: 130Kg.
- Paketgröße: 107*69*71 cm.
- Max. Belastung pro Wagenheber: 10T
- Min. Höhe: 500 mm/600 mm (mit Verlängerung).
- Max. Höhe: 740 mm /840 mm (mit Verlängerung).
- Schienenbreite: 600 mm.

Abschnitt IV Montage

4.0 Montage der Gleitschiene

- Legen Sie die 4 Gleitschienen wie in Abbildung A, B, C, D gezeigt auf einen ebenen Boden
- Verbinden Sie die vier Schienen mit den Schrauben und Muttern E.

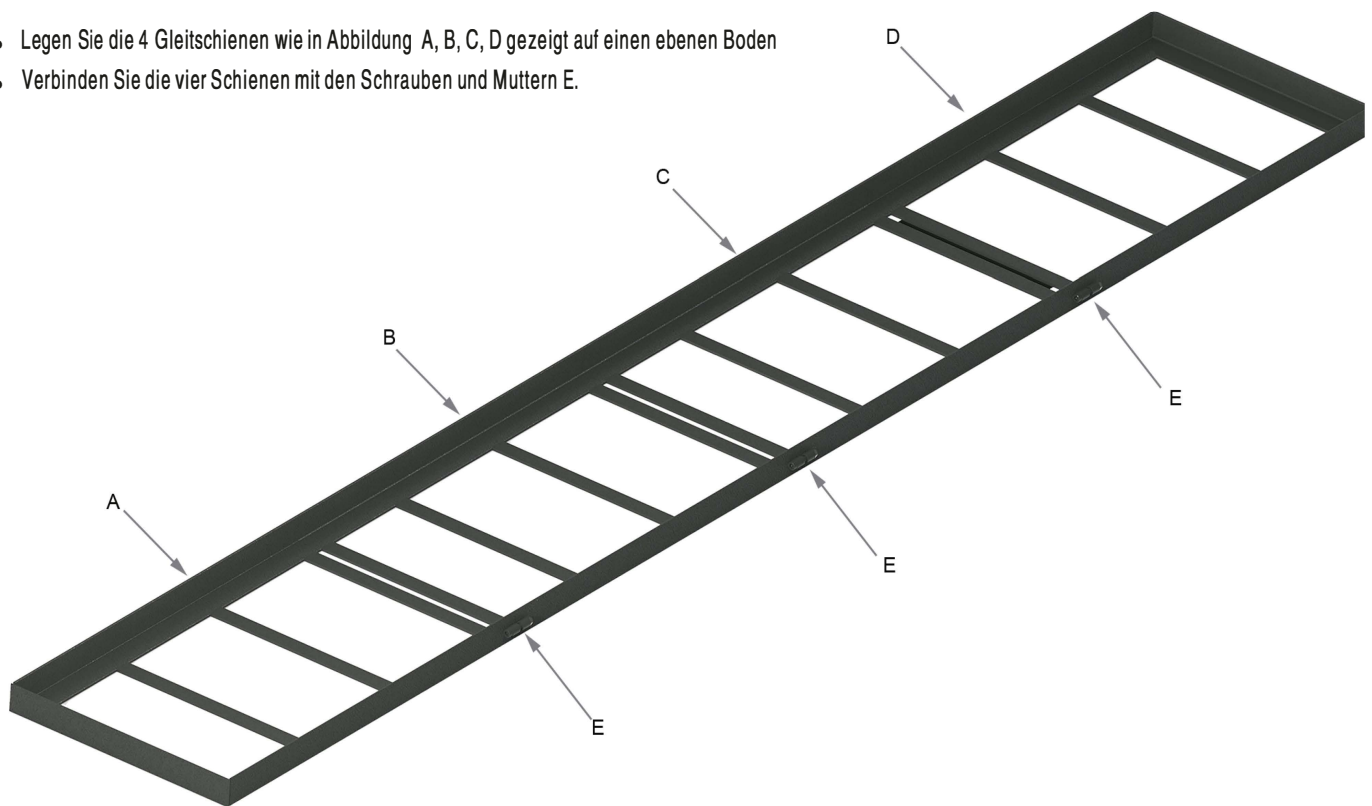

4.1 Montage des Unterstellbocks

- Schieben Sie die vertikale obere Halterung (1) in die Einstellschraube (2).
- Setzen Sie die seitlichen Verriegelungsplatten (3) in die obere Halterung (1) ein.
- Eine 10 cm lange Verlängerungssäule (4) wird mitgeliefert, um die Höhe bei Bedarf zu erhöhen.





Sparex Deutschland

Sparex Handels-und Vertriebs GmbH.

Hansestrasse 22, 27419 Sittensen

Tel : +49 (04282) 93100

Fax : +49 (04282) 1234

Email : Info@Sparex.de

Sparex Österreich

Sparex Ges.m.b.H

Gewerbezone 11, 9300 St. Veit / Glan Hunnenbrunn

Tel : +43 (04212) 6400

Fax : +43 (04212) 64004

Email : Info@Sparex.at

sparex.com

Sparex
Your 1st choice